



**МІНІСТЕРСТВО ОСВІТИ І НАУКИ УКРАЇНИ**

**ХЕРСОНСЬКИЙ ДЕРЖАВНИЙ  
АГРАРНО-ЕКОНОМІЧНИЙ УНІВЕРСИТЕТ**

**ОСВІТНЬО-ПРОФЕСІЙНА ПРОГРАМА**

**«ПРАВО»**

**другого (магістерського) рівня вищої освіти**

**за спеціальністю 081 Право**

**галузі знань 08 Право**

**кваліфікація: магістр права**

**ВСТУП 2024**

**ЗАТВЕРДЖЕНО**

**Протокол № \_ від « \_ » \_\_\_\_\_ 20\_\_ р.**

**засідання Вченої ради ХДАЕУ**

**Освітньо-професійна програма**

**вводиться в дію з « \_ » \_\_\_\_\_ 20\_\_ р.**

**Ректор Херсонського державного  
аграрно-економічного університету,**

**Наказ № \_\_\_\_\_ від « \_ » \_\_\_\_\_ 20\_\_ р.**

**\_\_\_\_\_ Юрій КИРИЛОВ**

Кропивницький – 2023

**ЛИСТ ПОГОДЖЕННЯ**  
**освітньо-професійної програми**  
**«Право»**

рівень вищої освіти – другий рівень

спеціальність – 081 «Право»

галузь знань - 08 «Право»

кваліфікація – магістр права

Освітньо-професійна програма відповідає другому (магістерському) рівню вищої освіти та сьомому кваліфікаційному рівню за Національною рамкою кваліфікацій.

**РОЗРОБЛЕНО:**

Гарант  
освітньо-професійної програми  
«Право»  
від «    »                    20    р.  
\_\_\_\_\_ Ольга ПРАВОТорова

**ПОГОДЖЕНО:**

Перший проректор, проректор з  
науково-педагогічної роботи  
Херсонського державного аграрно-  
економічного університету  
від «    »                    20    р.  
\_\_\_\_\_ Вікторія ГРАНОВСЬКА

**СХВАЛЕНО:**

Кафедра публічного управління,  
права та гуманітарних наук  
Протокол №  
від «    »                    20    р.  
В.о завідувача кафедри  
\_\_\_\_\_ Людмила СІМОНЦЕВА

Начальник  
навчально-методичного відділу  
університету  
від «    »                    20    р.  
\_\_\_\_\_ Олена КАН

**РЕКОМЕНДОВАНО:**

вченою радою економічного  
факультету  
Протокол №  
від «    »                    20    р.  
Декан економічного факультету  
\_\_\_\_\_ Наталя КИРИЧЕНКО

## ПЕРЕДМОВА

Освітня програма другого (магістерського) рівня вищої освіти є нормативним документом Херсонського державного аграрно-економічного університету, що регламентує нормативні, кваліфікаційні, навчальні, методичні, організаційні вимоги та компетентності підготовки магістрів галузі знань 08 Право спеціальності 081 «Право».

Освітньо-професійна програма підготовки фахівців другого (магістерського) рівня вищої освіти за спеціальністю 081 «Право» розроблена відповідно до: Закону України «Про освіту» від 05.09.2017 № 2145-VIII; Закону України «Про вищу освіту» від 01.07.2014 № 1556-VII; Постанови Кабінету Міністрів України «Про затвердження Національної рамки кваліфікацій» від 23.11.2011 № 1341; «Про затвердження Ліцензійних умов провадження освітньої діяльності закладів освіти» від 24.03.2021 № 365; Стандарту вищої освіти України: другий (магістерський) рівень вищої освіти, галузь знань 08 Право, спеціальність 081 «Право», затвердженого і введено в дію наказом МОН України від 20.03.2023 № 308.

### **Керівник проєктної групи (гарант освітньої програми):**

1. ПРАВОТОРОВА Ольга – доктор юридичних наук, професор, професор кафедри публічного управління, права та гуманітарних наук ХДАЕУ.

### **Розроблено проєктною групою у складі:**

1. НОВІКОВА Марія – кандидат юридичних наук, доцент, доцент кафедри публічного управління, права та гуманітарних наук ХДАЕУ.

2. СИМОНЦЕВА Людмила – кандидат юридичних наук, в.о. завідувача кафедри публічного управління, права та гуманітарних наук ХДАЕУ.

3. БАЛОНЬ Андрій – кандидат юридичних наук, доцент кафедри публічного управління, права та гуманітарних наук ХДАЕУ, адвокат.

4. ЧЕРЕВКО Наталія – кандидат наук з державного управління, старший викладач кафедри публічного управління, права та гуманітарних наук ХДАЕУ, адвокат Адвокатського Бюро «Наталії Черевко», член Національної асоціації адвокатів України.

5. СКІБІНА Тетяна – кандидат економічних наук, доцент, доцент кафедри публічного управління, права та гуманітарних наук ХДАЕУ.

6. ЩЕПЕТКО Богдан – голова студентської ради економічного факультету, здобувач першого (бакалаврського) рівня вищої освіти.

## I. Профіль освітньої програми «Право» зі спеціальності 081 «Право»

<b>1. Загальна характеристика</b>	
<b>Повна назва закладу вищої освіти та структурного підрозділу</b>	Херсонський державний аграрно-економічний університет. Економічний факультет. Кафедра публічного управління, права та гуманітарних наук
<b>Ступінь вищої освіти та назва кваліфікації мовою оригіналу.</b>	Магістр Освітня кваліфікація: магістр права.
<b>Офіційна назва освітньої програми</b>	Освітньо-професійна програма «Право».
<b>Тип диплому та обсяг освітньої програми</b>	Тип диплому – диплом магістра, одиничний, 90 кредитів ЄКТС, термін навчання 1 рік 4 місяці.
<b>Наявність акредитації</b>	Первинна акредитація
<b>Цикл/рівень</b>	НРК України – 7 рівень; другий (магістерський) рівень. FQ-EHEA – другий цикл. EQF-LLL – 7 рівень.
<b>Передумови</b>	Перший (бакалаврський) рівень вищої освіти зі спеціальностей 081 «Право» або 293 «Міжнародне право» за результатами Єдиного фахового вступного випробування
<b>Мова(и) викладання</b>	Українська мова.
<b>Термін дії освітньої програми</b>	До 2025 р.
<b>Інтернет-адреса постійного розміщення опису освітньої програми</b>	Офіційний веб-сайт Херсонського державного аграрно-економічного університету <a href="http://www.ksau.kherson.ua">www.ksau.kherson.ua</a>
<b>2. Мета освітньої програми</b>	
Метою освітньо-професійної програми є підготовка професійних, конкурентоспроможних фахівців у правничій сфері, які володіють спеціалізованими концептуальними теоретичними знаннями і практико-орієнтованими навичками сформованими з урахуванням сучасних наукових здобутків для подальшої професійної діяльності. Підготовка фахівців, здатних розв'язувати складні спеціалізовані задачі та практичні проблеми у сфері правотворчості і правозастосування у процесі навчання та подальшої професійної правничої діяльності на засадах оволодіння системою компетентностей, спроможних до критичного осмислення проблем правничої сфери і швидко адаптування до змін.	
<b>3. Характеристика освітньої програми</b>	
<b>Предметна область (галузь знань, спеціальність)</b>	<b>Галузь знань - 08 Право</b> <b>Спеціальність – 081 «Право»</b> <b>Об'єкти вивчення та/або діяльності:</b> право як соціальне явище та особливості його застосування, що ґрунтуються на правових цінностях та принципах, в основі яких покладені людська гідність та верховенство права.

	<p><b>Цілі навчання:</b> набуття здатності розв'язувати складні задачі та проблеми у сфері правотворчості і правозастосування та/або у процесі навчання, що передбачає проведення досліджень та/або здійснення інновацій та характеризується невизначеністю умов і вимог.</p> <p><b>Теоретичний зміст предметної області:</b> правові доктрини, цінності та принципи на яких базується творення права, його тлумачення та особливості застосування, правові цінності та принципи, етика професійної діяльності.</p> <p><b>Методи, методики та технології:</b> загальнонаукові і спеціальні методи пізнання правових явищ; методики з правової оцінки поведінки чи діяльності індивідів і соціальних груп, ідентифікації правової проблеми та її вирішення на основі принципів права; цифрові технології, методи оцінювання та аналізу інформації, методи доведення.</p> <p><b>Інструменти та обладнання:</b> сучасне інформаційно-комунікаційне обладнання, інформаційні ресурси та програмні продукти, що застосовуються у правничий діяльності.</p>
<b>Орієнтація освітньої програми</b>	Освітньо-професійна програма підготовки магістра права.
<b>Основний фокус освітньої програми та спеціалізації</b>	<p>Освітньо-професійна програма «Право» зосереджена на формуванні компетентностей, спрямованих на практичне застосування юридичних знань щодо природи і функцій права, змісту його основних галузей та набуття навичок у правотворчій та правозастосовній діяльності, в тому числі, з урахуванням особливостей економічних напрямків розвитку Півдня України.</p> <p><u>Ключові слова:</u> право, верховенство права, права людини, європейська та євроатлантична інтеграція, правотворча діяльність, правозастосовна діяльність, галузі права, правовідносини, приватне право, публічне право, аграрні правовідносини, агробізнес.</p>
<b>Особливості програми</b>	Особливістю освітньої програми є підготовка магістрів права, здатних здійснювати правотворчу та правозастосовну діяльність у контексті реформування аграрного сектору, зокрема агробізнесу.
<b>4. Придатність випускників до працевлаштування та подальшого навчання</b>	
<b>Придатність до працевлаштування</b>	Після закінчення навчання за освітньо-професійною програмою випускник здатен виконувати зазначену в Національному класифікаторі України: «Класифікатор професій» ДК 003:2010 професійну роботу і займати посади, що передбачають роботу у сфері права, заміщення яких згідно з чинним законодавством вимагає наявності кваліфікації магістра права.
<b>Подальше навчання</b>	Право продовжити навчання за програмою третього (освітньо-наукового) рівня вищої освіти. Набуття додаткових кваліфікацій в системі освіти дорослих.
<b>5. Викладання та оцінювання</b>	
<b>Викладання та навчання</b>	<p>Викладання ґрунтується на принципах студентоцентрованого та проблемно-орієнтованого навчання, компетентнісному та індивідуально-особистісному підходах з дотриманням принципів академічної доброчесності.</p> <p>Вивчення освітніх компонентів програми передбачено у формі проведення навчальних занять, організації самостійної роботи, практичної підготовки здобувачів вищої освіти та контрольних заходів.</p> <p>Освітній процес передбачає поєднання різних форм навчальних занять (лекційних, практичних, індивідуальних занять, консультацій тощо), із використанням традиційних та інноваційних методів навчання, елементів неформального та дистанційного навчання (технічно-програмних засобів).</p>
<b>Оцінювання</b>	Оцінювання рівня навчальних досягнень здобувачів вищої освіти здійснюється за:

	<ul style="list-style-type: none"> <li>- 100-бальною шкалою;</li> <li>- шкалою ЄКТС – А, В, С, D, E, FX, F;</li> <li>- 5-рівнева національна шкала – з екзаменаційних дисциплін, виробничих практик;</li> <li>- 2-рівнева національна шкала – із залікових дисциплін.</li> </ul> <p>Система оцінювання рівня навчальних досягнень здобувачів вищої освіти в університеті складається з:</p> <ul style="list-style-type: none"> <li>- поточного контролю рівня навчальних досягнень здобувачів вищої освіти під час вивчення освітніх компонентів освітньої програми;</li> <li>- підсумкового контролю рівня навчальних досягнень здобувачів вищої освіти після завершення вивчення освітніх компонентів освітньої програми;</li> <li>- оцінювання проходження та захисту звіту з практики.</li> </ul>
<b>6. Програмні компетентності</b>	
<b>Інтегральна компетентність</b>	Здатність розв'язувати задачі дослідницького та/або інноваційного характеру у сфері права.
<b>Загальні компетентності (ЗК)</b>	<p>ЗК1. Здатність до абстрактного мислення, аналізу та синтезу.</p> <p>ЗК2. Здатність проводити дослідження на відповідному рівні.</p> <p>ЗК3. Здатність до пошуку, оброблення та аналізу інформації з різних джерел.</p> <p>ЗК4. Здатність до адаптації та дії в новій ситуації.</p> <p>ЗК5. Здатність спілкуватися іноземною мовою у професійній сфері як усно, так і письмово.</p> <p>ЗК6. Здатність генерувати нові ідеї (креативність).</p> <p>ЗК7. Здатність приймати обґрунтовані рішення.</p> <p>ЗК8. Здатність спілкуватися з представниками інших професійних груп різного рівня (з експертами з інших галузей знань/видів економічної діяльності).</p> <p>ЗК9. Здатність працювати в міжнародному контексті.</p> <p>ЗК10. Здатність розробляти проекти та управляти ними.</p>
<b>Спеціальні (фахові, предметні) компетентності (СК)</b>	<p>СК1. Здатність застосовувати принципи верховенства права для розв'язання складних задач і проблем, у тому числі, у ситуаціях правової невизначеності.</p> <p>СК2. Здатність аналізувати та оцінювати вплив правової системи Європейського Союзу на правову систему України.</p> <p>СК3. Здатність аналізувати та оцінювати вплив Конвенції про захист прав людини та основоположних свобод, а також практики Європейського суду з прав людини на розвиток правової системи та правозастосування в Україні.</p> <p>СК4. Здатність оцінювати взаємодію міжнародного права та міжнародних правових систем з правовою системою України.</p> <p>СК5. Здатність використовувати сучасні правові доктрини та принципи у правотворчості та в процесі застосування інститутів публічного і приватного права, а також кримінальної юстиції.</p> <p>СК6. Здатність обґрунтовувати та мотивувати правові рішення, давати розгорнуту юридичну аргументацію.</p> <p>СК7. Здатність застосовувати знання та розуміння основних засад (принципів) та процедур судочинства в Україні.</p> <p>СК8. Здатність застосовувати медіацію та інші правові інструменти альтернативного позасудового розгляду та вирішення правових спорів.</p> <p>СК9. Здатність застосовувати міждисциплінарний підхід в оцінці правових явищ та правозастосовній діяльності.</p> <p>СК10. Здатність ухвалювати рішення у ситуаціях, що вимагають системного, логічного та функціонального тлумачення норм права, а також розуміння особливостей практики їх застосування.</p> <p>СК11. Здатність критично оцінювати ефективність представництва і захисту прав, свобод та інтересів клієнтів.</p>

СК12. Здатність утверджувати етичні стандарти правничої діяльності, стандарти професійної незалежності та відповідальності правника.

СК13. Здатність доносити до фахівців і нефахівців у сфері права інформацію, ідеї, зміст проблем та характер оптимальних рішень з належною аргументацією.

СК14. Здатність самостійно готувати проекти нормативно-правових актів, обґрунтовувати суспільну обумовленість їх прийняття, прогнозувати результати їх впливу на відповідні суспільні відносини.

СК15. Здатність самостійно готувати проекти актів правозастосування, враховуючи вимоги щодо їх законності, обґрунтованості та вмотивованості.

СК 16. Здатність до правозастосовної та консультативної діяльності в сфері аграрно-правових відносин на національному та міжнародному рівнях.

### **7. Програмні результати навчання**

ПРН 1. Оцінювати природу та характер суспільних процесів і явищ, і виявляти розуміння меж та механізмів їх правового регулювання.

ПРН 2. Співвідносити сучасну систему цивілізаційних цінностей з правовими цінностями, принципами та професійними етичними стандартами.

ПРН 3. Проводити збір, інтегрований аналіз та узагальнення матеріалів з різних джерел, включаючи наукову та професійну літературу, бази даних, цифрові, статистичні, тестові та інші, та перевіряти їх на достовірність, використовуючи сучасні методи дослідження.

ПРН 4. Здійснювати презентацію свого дослідження з правової теми, застосовуючи першоджерела та прийоми правової інтерпретації складних комплексних проблем, що постають з цього дослідження, аргументувати висновки.

ПРН 5. Вільно спілкуватися іноземною мовою професійного спрямування (однією з офіційних мов Ради Європи) усно і письмово.

ПРН 6. Обґрунтовано формулювати свою правову позицію, вміти опонувати, оцінювати докази та наводити переконливі аргументи.

ПРН 7. Дискутувати зі складних правових проблем, пропонувати і обґрунтовувати варіанти їх розв'язання.

ПРН 8. Оцінювати достовірність інформації та надійність джерел, ефективно опрацьовувати та використовувати інформацію для проведення наукових досліджень та практичної діяльності.

ПРН 9. Генерувати нові ідеї та використовувати сучасні технології у наданні правничих послуг.

ПРН 10. Аналізувати взаємодію міжнародного права та міжнародно-правових систем з правовою системою України на основі усвідомлення основних сучасних правових доктрин, цінностей та принципів функціонування права.

ПРН 11. Використовувати передові знання і методики у процесі правотворення та правозастосування інститутів публічного та приватного права і кримінальної юстиції.

ПРН 12. Проводити порівняльно-правовий аналіз окремих інститутів права різних правових систем, враховуючи взаємозв'язок правової системи України з правовими системами Ради Європи та Європейського Союзу.

ПРН 13. Аналізувати та оцінювати практику застосування окремих правових інститутів.

ПРН 14. Обґрунтовувати правову позицію на різних стадіях правозастосування.

ПРН 15. Мати практичні навички розв'язання проблем, пов'язаних з реалізацією процесуальних функцій суб'єктів правозастосування.

ПРН 16. Брати продуктивну участь у розробці проектів нормативно-правових

	<p>актів, обґрунтувати суспільну обумовленість їх прийняття, прогнозувати результати їх впливу на відповідні суспільні відносини.</p> <p>ПРН 17. Інтегрувати необхідні знання та розв'язувати складні задачі правозастосування у різних сферах професійної діяльності.</p> <p>ПРН 18 Вміти враховувати та аналізувати у консультативно-правозастосовній діяльності особливості розвитку національного та міжнародного аграрного сектору в контексті економіко-правових інтеграційних процесів.</p>
<b>8. Ресурсне забезпечення реалізації програми</b>	
<b>Кадрове забезпечення</b>	<p>Науково-педагогічні працівники, залучені до реалізації освітньої складової програми, відповідають Ліцензійним вимогам провадження освітньої діяльності у сфері вищої освіти.</p> <p>Гарант освітньої програми (керівник проектної групи): доктор юридичних наук, професор, має стаж науково-педагогічної роботи 13 років.</p> <p>У складі кафедри, відповідальної за підготовку другого (магістерського) рівня вищої освіти, науково-педагогічні працівники, залучені до освітньо-професійної програми є співробітниками ХДАЕУ, мають наукові ступені та/або вчені звання та (або) досвід практичної роботи за фахом; підтверджений рівень наукової та професійної активності.</p> <p>До проведення навчальних занять можуть залучатися фахівці-практики, інші працівники закладів вищої освіти, роботодавці.</p>
<b>Матеріально-технічне забезпечення</b>	<p>Для забезпечення якісного освітнього процесу в ХДАЕУ є власна сучасна матеріально-технічна база, а саме: навчальні корпуси; спеціалізовані аудиторії (зала модельних судових засідань, комп'ютерні класи, лінгафонний кабінет), гуртожитки; пункти харчування; точки бездротового доступу до мережі Інтернет; мультимедійне обладнання; спортивний комплекс, база відпочинку тощо.</p> <p>Усі приміщення відповідають будівельним та санітарним нормам. Кафедра використовує сучасні навчальні аудиторії з повною забезпеченістю комп'ютерною технікою, прикладними та ліцензійними комп'ютерними програмами.</p> <p>Кожен здобувач другого (магістерського) рівня вищої освіти має можливість користуватися університетською бібліотекою та читальними залами із доступом до мережі Інтернет.</p> <p>Здобувачі вищої освіти, які цього потребують, забезпечуються гуртожитком (100%).</p> <p>У ХДАЕУ є локальна комп'ютерна мережа. Користування Інтернет-мережею безлімітне.</p> <p>Бібліотека університету використовує власний Інформаційний центр міжнародного-зв'язку для отримання інформації з бібліотек світу через Інтернет, а також для листування електронною поштою.</p> <p>Забезпеченість мультимедійним обладнанням для одночасного використання в навчальних аудиторіях становить 100 % кількості аудиторій.</p>
<b>Інформаційне та навчально-методичне забезпечення.</b>	<p>Інформаційне та навчально-методичне забезпечення складають:</p> <ol style="list-style-type: none"> <li>інформаційне та навчально-методичне забезпечення освітньої програми (робочі програми, силабуси, навчально-методичні комплекси, програми практик тощо), яке має актуальний змістовий контент, базується на сучасних інформаційно-комунікаційних технологіях;</li> <li>офіційний вебсайт ХДАЕУ (<a href="http://www.ksau.kherson.ua">http://www.ksau.kherson.ua</a>), який містить інформацію про освітні програми, навчальну, наукову і виховну діяльність, академічну мобільність, структурні підрозділи, правила прийому, контакти;</li> <li>наукова бібліотека ХДАЕУ, забезпечена необхідною навчальною та науковою літературою, періодичними фаховими виданнями, у тому числі в електронному вигляді;</li> </ol>



	<p>4) інституційний репозитарій ХДАЕУ (<a href="http://dspace.ksau.kherson.ua/">http://dspace.ksau.kherson.ua/</a>), де розміщуються матеріали навчально-методичного забезпечення освітньо-професійної програми;</p> <p>5) вільний доступ до наукометричних баз Scopus, Web of Science;</p> <p>6) віртуальне навчальне середовище Moodle, корпоративна пошта;</p> <p>7) сервіс перевірки текстів на плагіат;</p> <p>8) комп'ютерна техніка ХДАЕУ підключена до мережі Internet, Wi-Fi.</p>
<b>9. Академічна мобільність</b>	
<b>Національна кредитна мобільність</b>	<p>Реалізується в Університеті відповідно до вимог чинного законодавства та регламентується Положенням «Про порядок організації та реалізації права на академічну мобільність учасників освітнього процесу ХДАЕУ» та Положенням «Про порядок перезарахування навчальних дисциплін та визначення академічної різниці ХДАЕУ».</p> <p>Можлива у рамках міжуніверситетських договорів про встановлення науково-освітніх відносин для задоволення потреб розвитку освіти і науки.</p>
<b>Міжнародна кредитна мобільність</b>	<p>Відповідно до угод ХДАЕУ.</p> <p>Участь у міжнародних освітніх програмах, дають можливість: одержати додаткові знання у суміжних галузях науки; удосконалювати рівень володіння іноземною мовою; ознайомитися із зарубіжною культурою, історією, одержати диплом зарубіжного університету та диплом ХДАЕУ.</p>

## II. Перелік компонент освітньо-професійної програми та їх логічна послідовність

### 2.1. Перелік компонент освітньо-професійної програми «Право»:

Код НД	Компоненти освітньої програми (навчальні дисципліни, практики)	Кількість кредитів	Форма підсумкового контролю
1	2	3	4
<b>1. Обов'язкові компоненти ОП</b>			
ОК 01	Філософія та методологія наукових досліджень	3,0	залік
ОК 02	Ділова іноземна мова	3,0	екзамен
ОК 03	Адміністративне право та судочинство в Україні	5,0	екзамен
ОК 04	Цивільне право та цивільний процес	5,0	залік, екзамен
ОК 05	Кримінальне право і кримінальний процес: національні та міжнародні аспекти	5,0	екзамен
ОК 06	Міжнародний агробізнес	3,0	залік
ОК 07	Конституційні засади Європейського та Євроатлантичного курсу України	4,0	екзамен
ОК 08	Правотворча та правозастосовна діяльність суб'єктів публічного управління	3,0	залік
ОК 09	Публічні та приватні аспекти правового регулювання міжнародних відносин	5,0	залік; екзамен
ОК 11	Претензійно-позовна робота у сфері аграрного виробництва	3,0	екзамен
ОК 12	Виробнича практика	15,0	диф.залік
ОК 13	Виробнича переддипломна практика	6,0	диф.залік
ОК 14	Єдиний державний кваліфікаційний іспит	3,0	екзамен
	<b>Загальний обсяг обов'язкових компонентів:</b>	<b>67</b>	
	<b>Загальний обсяг вибіркового компонентів*:</b>	<b>23</b>	
	<b>ЗАГАЛЬНИЙ ОБСЯГ ОСВІТНЬО- ПРОФЕСІЙНОЇ ПРОГРАМИ</b>	<b>90</b>	

\*Вибіркові компоненти обираються здобувачами вищої освіти із каталогів вибіркового дисциплін загальної і фахової підготовки ХДАЕУ, які щорічно оновлюються та затверджуються рішенням Науково-методичної ради Херсонського державного аграрно-економічного університету. Методика формування переліку та процедура відбору вибіркового компонентів (навчальних дисциплін вільного вибору) наведені у Положенні «Про вибіркові дисципліни ХДАЕУ».

**СТРУКТУРНО-ЛОГІЧНА СХЕМА ОСВІТНЬОЇ ПРОГРАМИ «ПРАВО»  
ДРУГОГО (МАГІСТЕРСЬКОГО) РІВНЯ ВИЩОЇ ОСВІТИ**

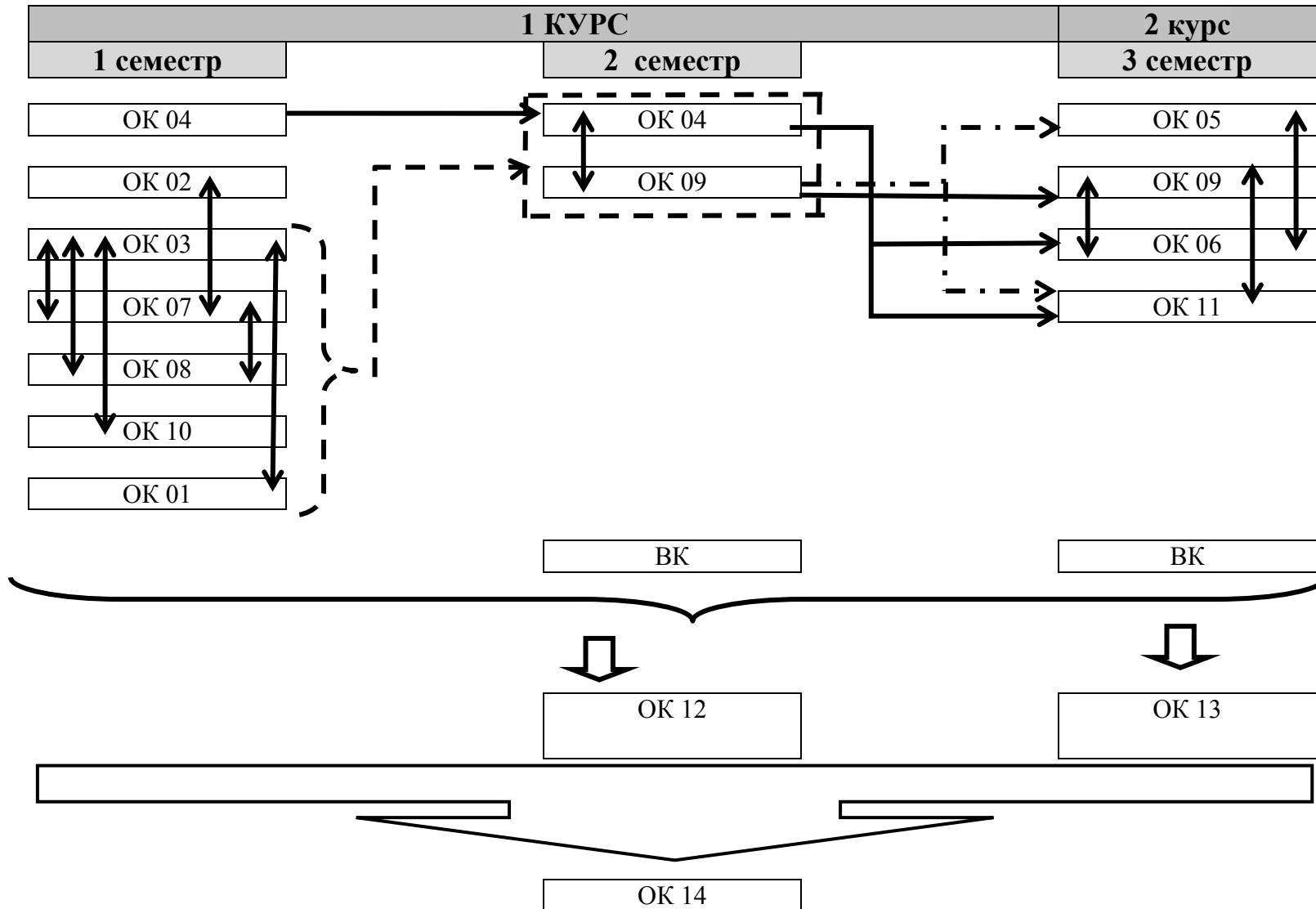

### III. ФОРМА АТЕСТАЦІЇ ЗДОБУВАЧІВ ВИЩОЇ ОСВІТИ

<b>Форми атестації здобувачів вищої освіти</b>	Атестація здобувачів за другим (магістерським) рівнем вищої освіти за спеціальністю 081 «Право» здійснюється у формі єдиного державного кваліфікаційного іспиту у порядку, визначеному Кабінетом Міністрів України.
<b>Вимоги до ЄДКІ</b>	Наказом МОН України від 08.10.2021 № 1076 затверджено програму єдиного державного кваліфікаційного іспиту за спеціальністю 081 «Право» на другому (магістерському) рівні вищої освіти.

Підготовка за другим (магістерським) рівнем вищої освіти за умови отримання позитивного результату складання ЄДКІ завершується видачою диплому встановленого зразка про присудження випускникам ступеня магістр з присвоєнням кваліфікації «магістр права».



